



katalog
catalogue



LASEROVÉ ŘEZACÍ STROJE

LASEROVÉ ŘEZACÍ STROJE

Vláknový CNC laser 1 až 12 kW

Nejvyšší modelová řada vláknového CNC laseru

Kompletně krytovaný vláknový CNC laser je vybaven dvěma automaticky výměnnými stoly pro nejvyšší možnou produktivitu řezání. Velikost stolu lze zvolit v rozsahu od 1x2 m do 2,5x6 m s možností rozšíření o rotační osu pro řezání trubek. Celé zařízení je obsluhováno prostřednictvím grafického monitoru s vysokým rozlišením. Řídicí systém pracuje pod operačním systémem Windows.

Nabízíme našim zákazníkům kompletní dodávku špičkového zařízení, včetně instalace, nastavení, zaškolení a servisu.



Standardní vybavení obsahuje

- Ovládací panel, včetně software
- Laserový zdroj IPG nebo Raycus v klimatizovaném boxu o výkonu 1 až 12 kW (dle požadavku zákazníka)
- Procesní laserovou hlavu Raytools
- Stabilizátor napětí
- Kamerový systém
- Automatické centrální mazání
- Chladicí jednotku
- Dálkové ovládání

Popis mechanické části

Procesní hlava RAYTOOLS



Kvalitní ozubené hřebeny



Planetové převodovky německé výroby



Servomotor PANASONIC nebo YASAKAWA

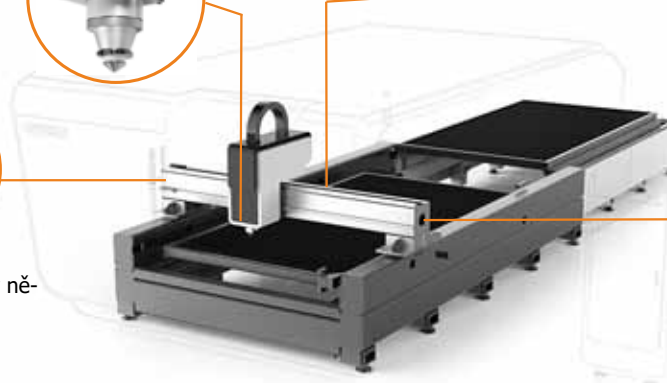
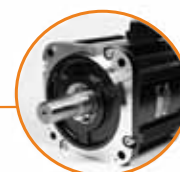

Způsob ovládání stroje

Ovládací panel je vybaven grafickým barevným monitorem s HD rozlišením, klávesnicí a myší. Předinstalovaný software CypCut má mnoho chytrých funkcí pro práci se strojem, včetně automatického zjišťování polohy a velikosti plechu a doplňkově i automatický „nesting“ výpalků. Bezdrátové dálkové ovládání usnadňuje obsluhu stroje. Pracovní plocha stroje je monitorována kamerovým systémem.

Volitelné příslušenství

Odsávací a filtrační jednotka, rotační osa pro řezání trubek, Optické závory u výměnného stolu, Procesní hlava PRECITEC ProCutter, vzduchový kompresor, spotřební materiál a jiné.



Ovládací panel



Technická data

| | |
|-------------------------|--------------------------|
| Technologie | vláknový laser |
| Přesnost polohování | +/- 0,02 mm |
| Pracovní šířka | 1 až 2,5m (dle typu) |
| Pracovní délka | 2 až 6m (dle typu) |
| Pracovní výška | 200 mm |
| Výkon laserového zdroje | 1 kW až 12 kW (dle typu) |
| Max. řezná rychlost | 60 m/min |
| Max. pojezdová rychlost | 120 m/min |
| Napájení | 3x400 V / 50 Hz |
| Vyměnitelné stoly | ANO |
| Kamerový systém | ANO |



O nás

V našem v sídle společnosti ALFA IN a.s. v Nové Vsi u Třebíče, Vám rádi ukážeme na našem předváděcím modelu praktické ukázky a vysvětlíme veškeré ovládání a přednosti stroje. Zajišťujeme veškeré potřebné služby spojené s dodáním stroje od doporučení vhodného typu laseru, přes dopravu, instalaci, nastavení, zaškolení až pod záruční a pozáruční servis.



Váš prodejce/Your dealer:

ALFA IN a.s.
č.p. 74, 675 21 Nová Ves u Třebíče
Czech Republic

www.laser.alfain.eu, email: cnc@alfain.eu
tel.: +420 568 840 009

GPS: 49°15'10.305"N, 15°47'20.698"E

