

### Popis záměny desek řady PCB E24V + KTC

Nákres desky PCB E24V2.X (vlevo) je shodný pro verze E24V2.0; E24V2.1 a E24V2.2. Rozdíl mezi těmito verzemi je v citlivosti na zákmitý jaz. Relé, kde u verze 2.2 jsou zcela odstraněny.

Na nákresu vpravo je deska PCB E24V1.1 (starší, již nepoužívaný tip). Zde došlo během celé doby používání k jediné změně a to v označení svorek (uvedeno v tabulce)

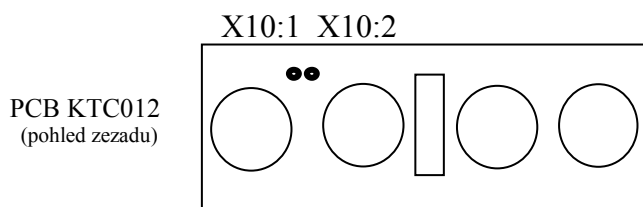
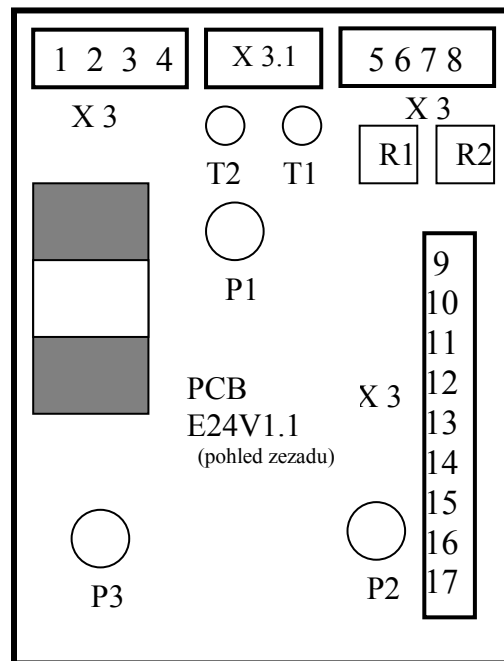
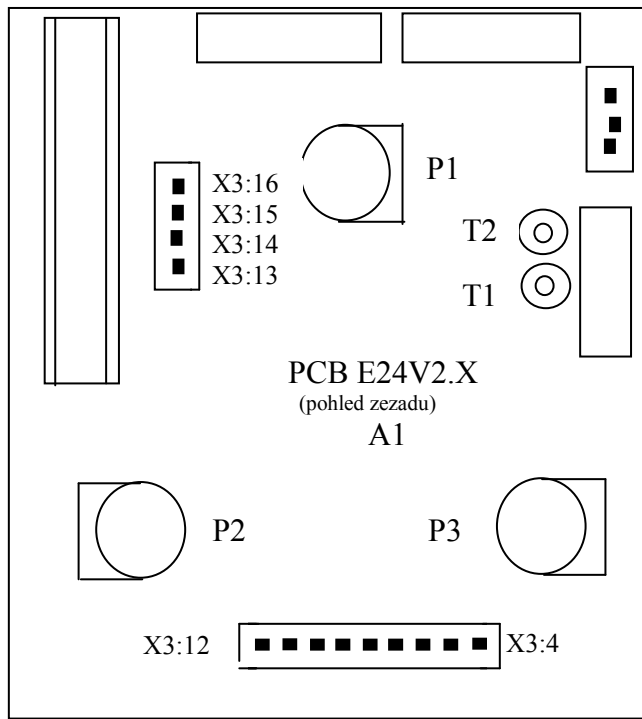

P1- rychlost posuvu                      P2- délka mezery  
T2- trimr maximálních otáček

P3- délka bodu  
T1- trimr minimálních otáček

**Postup montáže PCB E24V2.0-2:** Na PCB E24V odmontovat z potenciometrů matice M10x0,75 a nasadit na ně distanční podložky 15x10x5 (bez matic) desku PCB nasadit do otvorů ve skříni a namontovat zpět na potenciometry matice M10x0,75. Připájet na desku KTC na svorky X10 dvoulinku od tlačítka zavedení drátu. Nasadit desku KTC do čtyř otvorů držáku KTC, zajistit maticemi M10x0,75. Zkompletovaný držák KTC přichytit samořezným šroubem Ø4,8x12 do zadního otvoru ve skříni, natočit do optimální pracovní polohy, namontovat ovládací knoflíky a připájet dvoulinku tlačítka test plynu (pouze u strojů 250 a 310). Držák natočit do konečné polohy a zajistit druhým šroubem.

#### Postup nastavení otáček.

Pro správnou funkci stupnice podávací rychlosti je nutné nastavit minimální a maximální otáčky na regulátoru.

1. Otevřít kladku podávání, zapnout funkci čtyřtakt, nastavit potenciometrem minimální otáčky a sepnout tlačítko hořáku. Podle otáčkoměru nastavit trimrem T1 otáčky 1m/min.
2. Pro nastavení maximálních otáček dáme potenciometr rychlosti posuvu do polohy max. otáček. Otáčkoměrem porovnat hodnoty a nastavit 18m/min.

## Tabulka zaměnitelnosti PCB řady E24

E24 V1.1	E24 V1.1	E24 V2.0	Význam
X3:1	1/J3	X3:16	motor podavače +
X3:2	2/J3	X3:14	napájecí napětí 24V
X3:3	3/J3	X3:13	napájecí napětí 0V
X3:4	4/J3	X3:15	motor podavače -
X3:5	1/J2	X3:1	ovládací napětí pro stykač
X3:6	2/J2	X3:2	výstup stykač
X3:7	3/J2	X3:1	ovládací napětí pro plyn. ventil
X3:8	4/J2	X3:3	výstup plyn. ventil
X3:9	8/J1	X3:11	test plynu
X3:10	9/J1	X3:12	test plynu
X3:11	6/J1	X3:9	jaz. relé
X3:12	7/J1	X3:10	jaz. relé
X3:14	3/J1	X3:6	přepínač 2T/4T
X3:15	4/J1	X3:7	přepínač 2T/4T
X3:16	1/J1	X3:4	tlačítko hořáku
X3:17	2/J1	X3:5	tlačítko hořáku
nebylo značeno	nebylo značeno	X10:1	zavedení drátu
nebylo značeno	nebylo značeno	X10:2	zavedení drátu

## Vazba na desku PCB BM3+BS4 ve strojích Alf 250.2-310.2, ATA 350-450W

BM3+BS4	E24V2.0	Význam
X3:1	X3:14	napájecí napětí 24V
X3:2	X3:15	motor podavače
X3:3	X3:13	napájecí napětí 0V
X3:4	X3:16	motor podavače +
X3:5	X3:3	výstup plyn. ventil
X3:6	X3:1	ovládací napětí pro stykač a plyn. ventil
X3:7	X3:2	výstup stykač
X10:1	X3:4	tlačítko hořáku
X10:2	X3:5	tlačítko hořáku- zem
X10:3	X3:9	jaz. relé (X10:3- rozdělit na jaz relé, 2T/4T a Zavedení drátu)
X10:4	X3:10	jaz. relé- zem
X10:3	X3:6	přepínač 2T/4T
X10:5	X3:7	přepínač 2T/4T- zem
X10:3	X10:1	tlačítko Zavedení drátu
X10:6	X10:2	tlačítko Zavedení drátu
zapojeno odlišně	X3:11	test plynu
zapojeno odlišně	X3:12	test plynu

## Postup při záměně PCB BM3+BS4 za PCB E24 V2.0 na strojích Alf a ATA

- Demontovat desky BM3 a BS4 ze stroje.
- Odmontovat staré svorkovnice z kabel. svazku- **zachovat popisovací bužírky!!!**
- U strojů ATA 350-450 je nutno provést změnu přichycení subpanelu (šrouby brání montáži nové elektroniky- nutno ubrousit, subpanel přidělat nově samořeznými šrouby patřičné velikosti).
- U strojů Alf 250.2-310.2 je nutno vyvrtat otvor do skříně pro přepínač 2T/4T, naletovat na přepínač vodiče (vedou k desce- zapojení podle výše uvedené tabulky), přidělat přepínač.
- Namontovat nové ovládací desky do stroje.
- U strojů Alf 250.2-310.2 je třeba zkontrolovat, nezasahuje-li tlačítko Navedení drátu do chladícího profilu desky regulátoru- v případě nutnosti umístit toto tlačítko do prostoru nad potenciometry.
- Odpojit a zaizolovat oba vodiče od tlačítka Test plynu-S3, natáhnout dva vodiče od S3 k desce. Přiletovat vodiče na S3, druhé konce označit podle výše uvedené tabulky.
- Přeznačit popisy kabelů podle výše uvedené tabulky, zapojit a namontovat nové konektory, odzkoušet všechny funkce regulátoru a nastavit otáčky

Zpracoval: DJ 31/3/2010

Přezkoumal: DJ 31/3/2010

Schválil: VS 31/3/2010