

Popis funkce desky PCB EW22GAN

- 1) Regulace posuvu drátu 1-22m/min
- 2) Zavádění drátu nastavenou podávací rychlostí
- 3) Spínání stykače
- 4) Spínání plynového ventilku
- 5) Umožňuje nastavení bodování 0-7 sec
- 6) Umožňuje nastavení dlouhých pulzů 0-7 sec
- 7) Dvoutakt, čtyřtakt

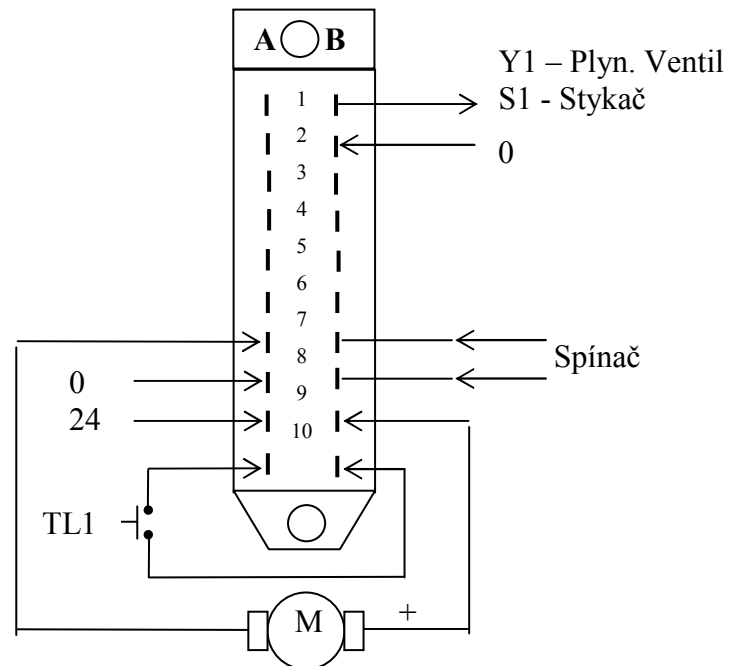
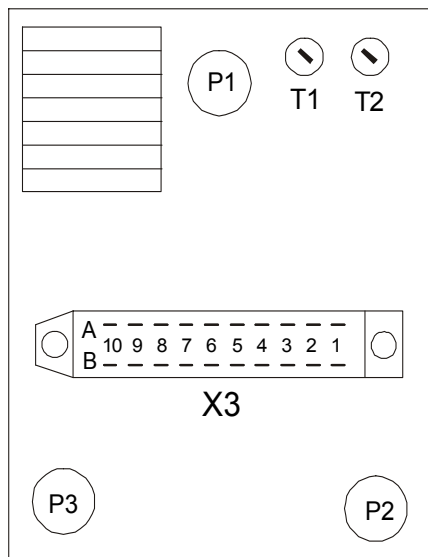

Blokové schéma řídicí desky

(pohled zezadu)

X3 - Svorkovnice

P1 - Potenciometr rychlosti podávání drátu

P2 - Potenciometr délky bodu

P3 - Potenciometr délky dlouhého pulsu a funkce čtyřtakt

T1 - Trimr minimálních otáček

T2 - Trimr maximálních otáček

TL1 - Tlačítko zavedení drátu (jen ALF 250, 310)

Výměna řídicí desky PCB EW22GAN

- 1) Odmontovat dva samořezné šrouby, upevňující kryt řídicí desky a sejmout jej. Sejmout svorkovnici X3.
- 2) Odmontovat šipky potenciometru rychlosti podávání drátu, bodování a pulzování. Povolit matičky na potenciometrech, které drží řídicí desku a tuto vyjmout.
- 3) Analogicky namontovat novou desku.

Popis nastavení otáček.

Pro správnou funkci stupnice podávací rychlosti je nutné dobře nastavit minimální otáčky.

- 1) Otevřít kladku podávání, zapnout funkci čtyřtakt, nastavit potenciometrem rychlosti posuvu drátu minimální otáčky a stisknout tlačítko hořáku. Podle otáčkoměru nastavit trimrem T1 otáčky 1m/min.
- 2) Po nastavení hodnoty znovu přeměřit.

ZPRACOVAL: WORKED OUT:	DJ 31/3/2010	PŘEZKOUMAL: INSPECTED:	DJ 31/3/2010	SCHVÁLIL: APPROVED:	VS 31/3/2010
---------------------------	--------------	---------------------------	--------------	------------------------	--------------