

Hořák s dálkovým ovládním UP-DOWN.

K řídicí elektronice DC 1.0 je možné připojit hořák v úpravě pro dálkové ovládním UP-DOWN sloužící k ovládním rychlosti posuvu drátu přímo z hořáku.

V rukověti hořáku je navíc namontována elektronika dálkového ovládním DO 1.0 a tlačítka UP-DOWN. Tato elektronika sloučí povely od tlačítka hořáku a od tlačítek UP-DOWN do sériové posloupnosti impulsů a tyto jsou přeneseny po vodičích od tlačítka hořáku. Tyto vodiče zároveň slouží k napájení elektroniky DO1.0.

Řídicí elektronika DC 1.0 automaticky indikuje připojení hořáku s dálkovým ovládním a dekóduje signál přicházející do vstupu od tlačítka hořáku. Ke stroji je možné kdykoliv připojit klasický hořák vybavený pouze tlačítkem hořáku a elektronika v tomto případě snímá pouze stav kontaktů tohoto tlačítka.

Upozornění!

Je-li připojen ke stroji hořák s dálkovým ovládním, je bezpodmínečně nutné, aby byla dodržena polarita ovládacích vodičů přesně podle schématu.

V opačném případě elektronika DC 1.0 nepřijme správně signál z hořáku, ale vyhodnotí jej jako trvale sepnuté tlačítko hořáku a po zapnutí stroje se okamžitě rozběhne posuv a spustí se svařování.

Tato chyba se odstraní přepólováním ovládacích vodičů, nejlépe na svorkách řídicí elektroniky DC1.0 nebo přímo v hořáku prohozením vodičů označených jako „+“ a „-“.

Hořák vybavený tímto typem dálkového ovládním nesmí být připojen ke stroji s jiným typem řídicí elektroniky.

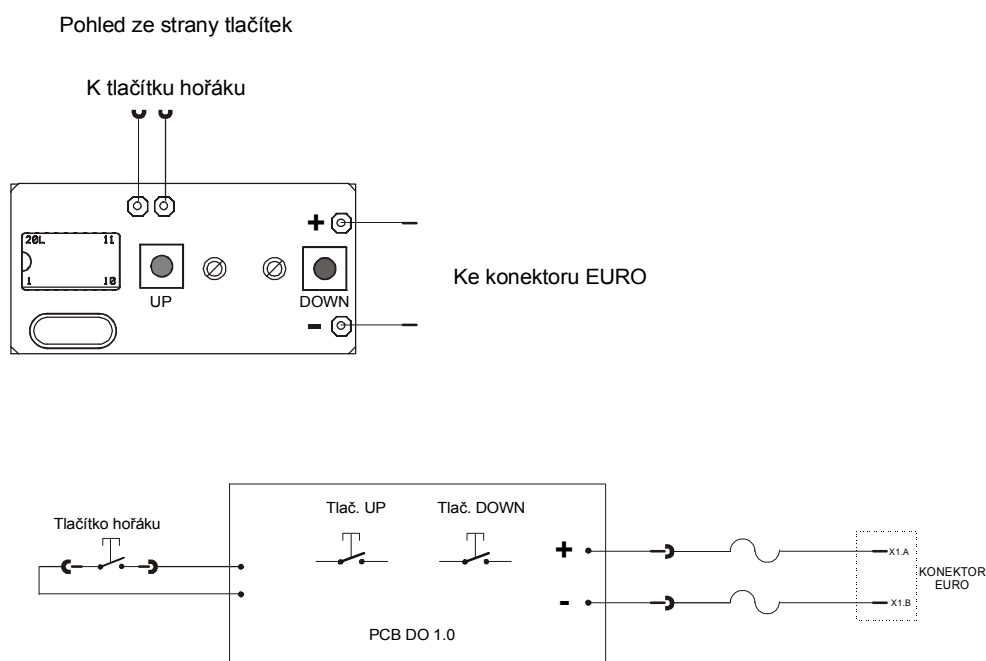

Zpracoval: DJ 31/3/2010

Přezkoumal: DJ 31/3/2010

Schválil: VS 31/3/2010