

MINI SPIDER | TRAKTOR PRO KOUTOVÉ SVARY

Mini Spider je bateriový svařovací traktor navržený pro svařování průběžných koutových svarů s použitím metody MIG/MAG. Hořák lze snadno vyměnit z jedné strany traktoru na druhou.

Je vybaven systémem pohonu všech čtyř kol s magnetickou trakcí a mechanismem zpětné vazby, který zajišťuje stabilní rychlost ve všech polohách svařování. Konstatní rychlost pojezdu traktoru zajišťuje stálou geometrii prováděného svařového spoje přesně dle specifikace a požadavků zákazníka. Tyto vlastnosti mají vliv na snížení nákladů na svařování a spotřebu přídavného materiálu.

Jako volitelný napájecí zdroj lze použít připojení vozíku do zdroje 110-240 V.

Vlastnosti a výhody:

- Kompaktní a lehký, navržený pro svařování v úzkých prostorech
- Praktické bateriové napájení 18 V DC
- (stejná baterie pro Mini Spider a Gecko)
- Umístění hořáku na obou stranách
- Svařování v celé délce, od okraje k okraji
- Systém kontroly a řízení otáček, založený na elektromotoru s enkodérem - zajišťuje vysokou přesnost pohybu traktoru
- Konstatní hodnota vneseného tepla snižuje možné deformace
- Přispívá k optimalizaci spotřeby přídavného materiálu oproti ručnímu svařování
- Digitální LED displej pro přednastavení rychlosti jízdy a diagnostická hlášení
- Indikátor vybité baterie
- Vestavěné vodící kladky



Volitelné napájení 110-240 V



Svařování v celé délce, od okraje k okraji



Svařování v úzkých prostorech



Kontinuální svařování



Horizontální rychlost 0-110 cm/min



Vertikální rychlost 0-100 cm/min



Umístění hořáku na obou stranách



Svařování v úzkých prostorech



Hmotnost 7,6 kg

TECHNICKÉ SPECIFIKACE MINI SPIDER

Napětí	18 V DC, 5.2 Ah 1~ 110-240 V, 50-60 Hz (optimální)
Napájení	25 W
Poloha svařování (podle EN ISO 6947 a AWS / ASME)	PB / 2F PD / 4F
Průměr hořáku	16-22 mm (0.63-0.87")
Min. tloušťka svařovaného výrobku	4 mm (0.16")
Světlá výška	4 mm (0.16")
Horizontální tažná síla	150 N
Svislá tažná síla	100 N
Horizontální rychlost *	0-110 cm/min (0-43.3 in/min)
Vertikální rychlost *	0-100 cm/min (0-39.4 in/min)
Hmotnost (bez baterie)	7.6 kg (22 lbs)
Kód produktu	WOZ-0655-10-00-00-0

* S plně nabitým akumulátorem

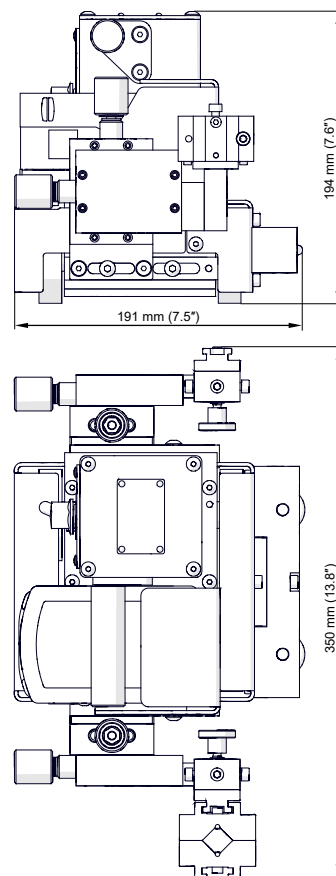

Standardní příslušenství:



Držák hořáku
ZCS-0270-42-00-00-0



5.2 Ah baterie
AKM-000086



Zdroj napájení
ZSL-0526-20-00-00-0



CDržák kabelu
UCW-0655-08-00-00-0



Nabíječka baterií
LDW-000006 (220-240 V, 50/60 Hz)
LDW-000007 (120 V, 60 Hz)



Napájecí kabel 3 m (10 ft)
PWD-0466-18-00-00-0 (230 V CEE)
PWD-0466-16-00-00-0 (115 V USA)
PWD-0466-23-00-00-0 (115 V UK)



Umístění hořáku na obou stranách



Standardní rozsah dodávky:

- Mini Spider Traktor
- Krabice s pěnovou výplní
- Baterie
- 4 mm šestihránný klíč - INBUS
- 3 mm šestihránný klíč - INBUS
- Návod k obsluze



Pomocné magnetické bloky
ZST-0655-09-00-00-0

Více informací najdete na www.promotech.eu



American Welding Society
Supporting Company Member

Mitglied im DVS - Deutscher Verband für
Schweißen und verwandte Verfahren e. V.

DVS VERBAND

Váš prodejce

alfain

ALFA IN a.s.
Nová Ves 74
CZ 675 21 Okříšky
www.alfain.eu



PROMOTECH Sp. z o.o.
ul. Elewatorska 23/1, 15-620 BIAŁYSTOK, POLAND
tel. (+48 85) 678 34 05, fax (+48 85) 662 78 77
marketing@promotech.eu www.promotech.eu