

Hořák strojní TM-105 Machine torch TM-105

plynem chlazený / gas cooling

Zatěžovatel 60% / Duty

105A

Cykly 60%

Plyn / Gas

Air/N₂

Tlak / Gas pressure

řezání/cutting 5,0-5,5 bar
drážkování/gouging 3,5-4,5 bar

Průtok plynu / Gas Flow

240 l/min

Dofuk / Post Flow Time

45s

Zapalování / Ignition

bez HF / without HF

Pro správnou funkci použijte třicestný elektromagnetický ventil

For the correct operation please use 3-Ways Solenoid Valve

4,5 - 5,5mm

CE
IEC 60974-7

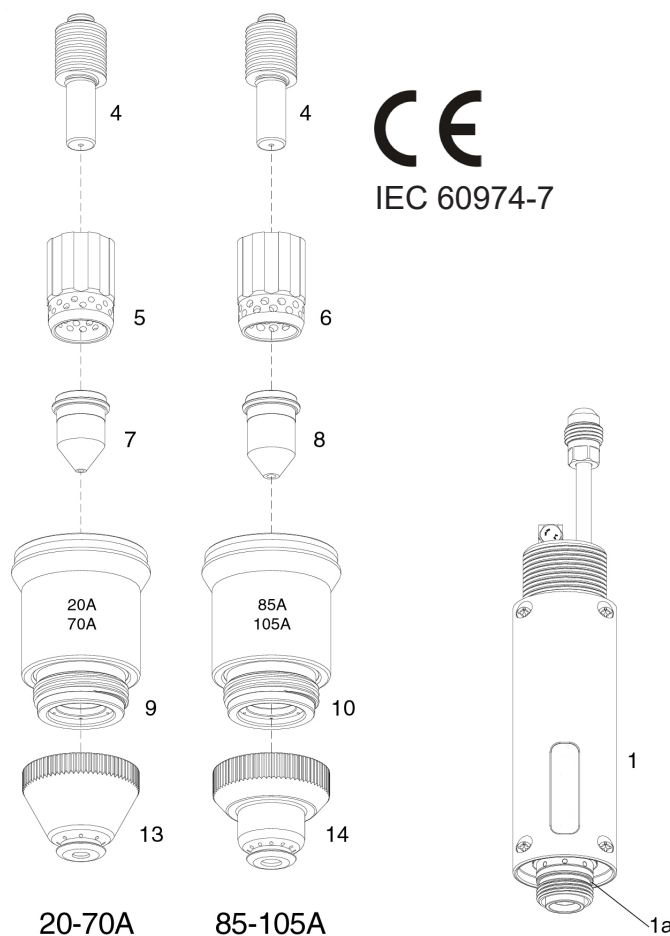

Informace pro objednání Ordering Information

Kód/ Code	Název / Description
6990	Hořák Plasma TM-105 1 m strojní coax CNC Torch Plasma TM-105 1 m Coax CNC
6132-1	Kabel Koax. 8 m CNC Cable Package 8 m CNC
6132-10	Kabel Koax. 10,7 m CNC Cable Package 10,7 m CNC

Informace pro objednání / Ordering Information

Poz./pos.	Kód/Code	Název / Description
1*	5934	Hlava hořáku automat / Machine Torch Head
1a*	5790	O-kroužek / O-Ring
4*	5830	Elektroda 20-105A / Electrode 20-105A
5	5936	Rozdělovač plynu 20-70A eco (bal.2) / Swirl Ring 20-70A eco (pkg.2)
5	5831	Rozdělovač plynu 20-70A Long Life (bal.2) / Swirl Ring 20-70A Long Life (pkg.2)
6*	6998	Rozdělovač plynu 85-105A eco / Swirl Ring 85-105A eco
6	6999	Rozdělovač plynu 85-105A (bal.2) / Swirl Ring 85-105A (pkg.2)
7	5832	Dýza 20-50A / Tip 20-50A
7	5937	Dýza 70A / Tip 70A
8	7000	Dýza 85A / Tip 85A
8*	7001	Dýza 105A / Tip 105A
9	7193	Hubice 20-70A eco / Shield Cup body 20-70A eco
9	5834	Hubice 20-70A Long Life / Shield Cup body 20-70A Long Life
10*	7194	Hubice 85-105A eco / Shield Cup body 85-105A eco
10	7002	Hubice 80-105A Long Life / Shield Cup body 80-105A Long Life
13	5833	Hubice strojní 20-70A / Shield Cap Machine 20-70A
14*	7003	Hubice strojní 85-105A / Shield Cap Machine 85-105A
*		Standardní vybavení hořáku / Standard Layout